

**SENVEC**

# UDH series / SVH series

## 小型ベルトコンベア方式色彩選別機

COMPACT BELT CONVEYER TYPE COLOR SORTER

型式 Model	カラーカメラ モノクロカメラ	UDH-1-1EE□ SVH-1-110	UDH-1-2EE□ SVH-1-215	UDH-2-1EE□ SVH-2-220	UDH-1-4 EE□ SVH-1-430	UDH-2-2EE□ SVH-2-430
全長(L) Length [mm]		1771	1771	1771	2145	2145
全幅(W) Width [mm]		600	600	600	900	900
全高(H) Height [mm]		1833	1620	1833	1930	1930
重量 Weight [kg]		360	360	400	550	550
ベルト有効幅 Conveyer Width[mm]		110	215	220	430	430
イジェクター個数 No. of Ejector		22	43	44	86	86
CCDカメラ台数 No. of CCD camera		2	2	4	2	4
最小検出サイズ Minimum Detection size		50μm	100μm	50μm	200μm	100μm
所要空気量[Litre/min] Air Requirement		100	200	200	400	400
所要電力(3相 AC200V) Electric Requirement (3phase 230V)		2.6kW	2.5kW	3.2kW	3.0kW	4.5kW

□=S(短波長近赤外カメラ)、L(長波長近赤外カメラ)、空白(追加カメラ無し)  
 ※製品改良の為、仕様・外観等を予告なく変更することがあります。  
 ※Specifications may change to improve the machines without any notice.

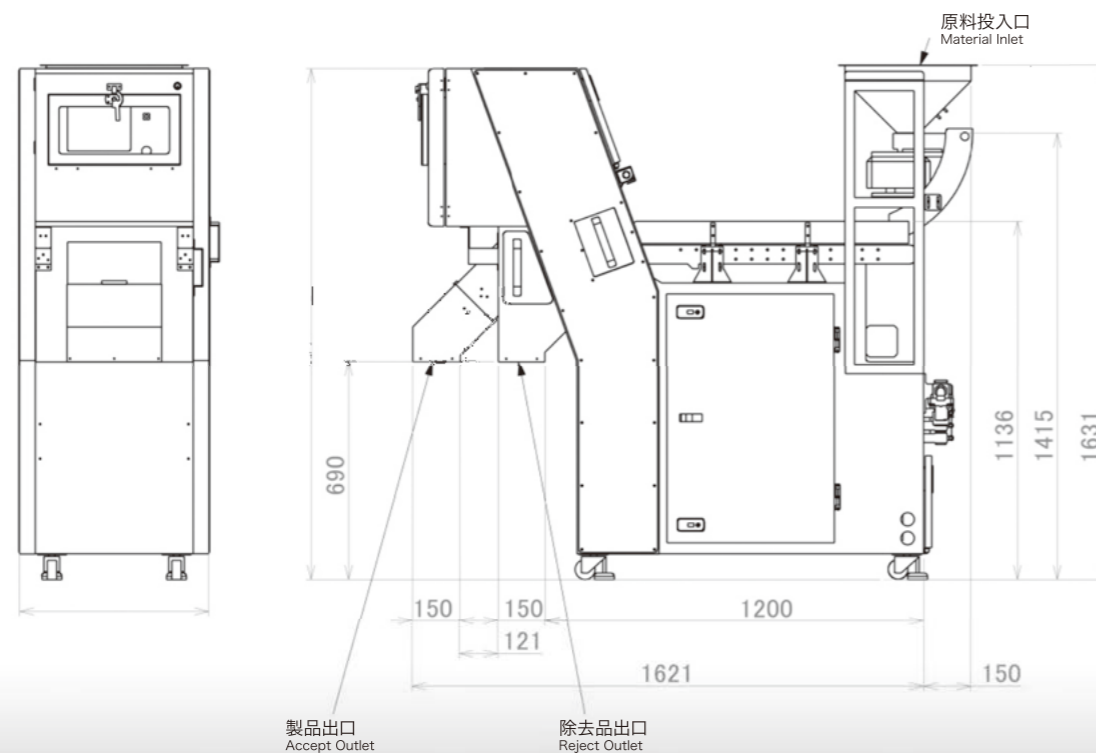

**HATTORI** 株式会社 服部製作所  
 HATTORI SEISAKUSHO CO.,LTD.

本社・工場 〒611-0022 京都府宇治市白川宮ノ後2番地  
 TEL(0774)21-2357 FAX(0774)24-0532  
 関東営業所 〒362-0805 埼玉県北足立郡伊奈町栄6-145  
 TEL(048)724-1000 FAX(048)724-1010  
 静岡営業所 〒426-0033 静岡県藤枝市小石川町1-4-15  
 TEL(054)644-2917 FAX(054)644-5987  
 九州営業所 〒861-2403 熊本県阿蘇郡西原村布田1036-1  
 TEL(096)237-6921 FAX(096)237-6922  
 Miyanogo 2 Shirakawa Uji Kyoto 611-0022, JAPAN  
 TEL+81-0774-21-2357 FAX +81-0774-24-0532  
 URL <http://www.senvec.co.jp> E-mail [info@senvec.co.jp](mailto:info@senvec.co.jp)

特約代理店  
 AGENT



## 高速ベルトコンベア搬送と CCDカメラによる2方向同時検査

High Speed Conveyor Feeding and  
2 side Simultaneous Inspection by CCD camera

- 高速ベルトコンベアが原料の形状を問わず、一定の速度でカメラによる検査部に原料を供給します。
- High Speed Belt Conveyor feeds materials to inspection area at constant speed.
- フルカラーCCDカメラ (UDH) 又はモノクロCCDカメラ (SVH) が上側1方向又は上下2方向から製品の欠陥を検出します。
- 3CCD color cameras (UDH model) or Monochromatic CCD cameras (SVH model) are scanning material from upper side or 2 side (Upper and lower) at the same time.
- カメラが不良品や異物を検出すると、イジェクター (空気銃) が圧縮空気を噴射し、排除します。
- As soon as Camera detects Defect or Foreign Material, Ejector (Air Gun) blows High Pressure Air to reject them.
- カメラの台数と検査幅の組合せにより、最小検出サイズ (50 $\mu$ m~200 $\mu$ m) と処理量 (ベルト幅110mm~430mm) を自由に選択することが出来ます。
- By the combination of number of cameras and inspection area width, Suitable minimum detection size (50 $\mu$ m to 200 $\mu$ m) and through put (conveyor width 110mm to 430mm) are selectable.

## 液晶タッチパネルで簡単操作 Easy Operation in Touch Screen

- 選別対象物を最大99種類 (UDH) 又は40種類 (SVH) 設定でき、モード切替時は 番号を読み出すだけで、選別条件を自動調整します。
- 99 Settings (UDH) or 40 Settings (SVH) programmable Touch Screen.
- 12インチの大型タッチパネルで感度、流量、製品の色の範囲をリアルタイムで表示します。
- 12inch Touch Screen indicates Sensitivity, Feeding Speed and Color Area of Material during Operation.
- イジェクターテストモードで各イジェクターの動作チェックが簡単に行えます。
- All Ejectors can be checked manually and automatically in the Ejector Test Mode.
- アワーメーターと光源の劣化検出機能があり、メンテナンス時期が来るとメッセージが表示されます。
- Brightness of Lamp is monitored and Timing of replacement is indicated.

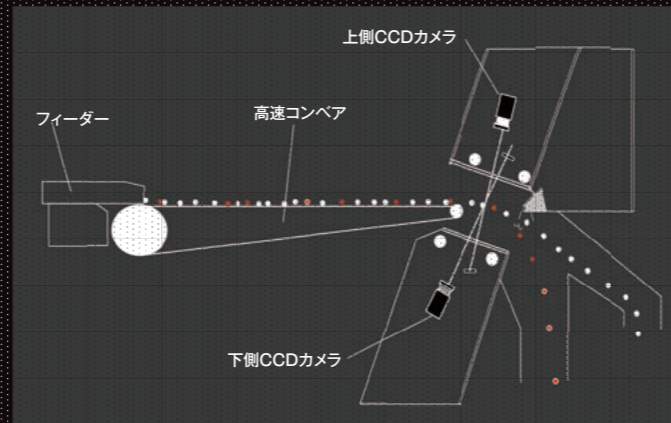

■高速コンベア搬送とカメラによる2方向同時検査  
High Speed Conveyor Feeding and 2 side simultaneous inspection by CCD Camera

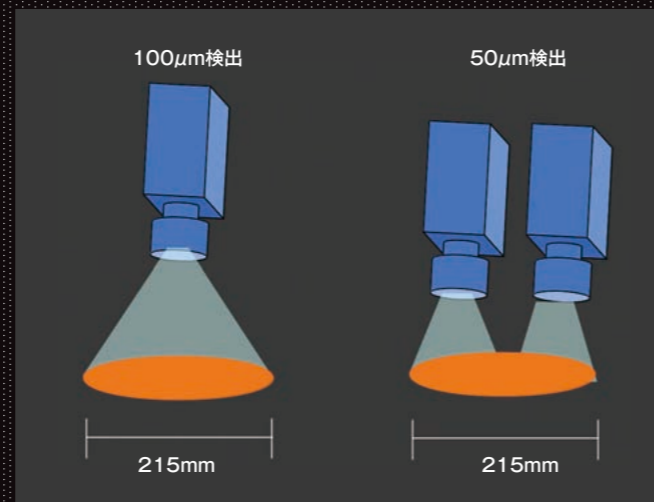

■製品接触部の分解、清掃が簡単  
Easy dismantled contacting parts and washable mechanics.



■12インチ液晶タッチパネル  
12 inch Touch Screen

## 選別例 EXAMPLE OF SORTING

